





















## 9.6 NORMEN UND ZERTIFIKATE

Kategorie	Eigenschaft
UL Recognized Component	✓
UL File No.	E362969
IEC 60601-1	✓
IEC 60601-1-2	✓
ANSI/AAMI ES 60601-1	✓
CAN/CSA-C22.2 No. 60601-1	✓
Niederspannungsrichtlinie	✓
EMV-Richtlinie	✓
RoHS	✓
Bleifrei	✓

Die jeweils aktuellen Ausgabestände der angeführten Normen und Richtlinien sind in unserer Konformitätserklärung und im UL-Zertifikat auf unserer Webseite unter [„Normkonformität und Zertifikate“](#) zu finden.

## 9.7 ISOLATIONS DIAGRAMM



Tabelle zum Isolationsdiagramm EN-85e								
Bereich	Anzahl und Typ der Schutzmaßnahmen: MOOP, MOPP	Isolierstoffgruppe gem. EN 50124	Max. Betriebsspannung		Erforderliche Kriechstrecke (mm)	Erforderliche Luftstrecke (mm)	Gemessene Kriechstrecke (mm)	Gemessene Luftstrecke (mm)
			V AC	V Spitze				
A	2 MOPP <sup>1</sup>	IIIb <sup>2</sup>	400	565	12,0	7,0	12,0	9,0

<sup>1</sup> MOPP = Means of Patient Protection

<sup>2</sup> Materialien der Isolierstoffgruppe IIIb besitzen einen CTI Wert zwischen 100 und 175

## 9.8 FREQUENZGANG

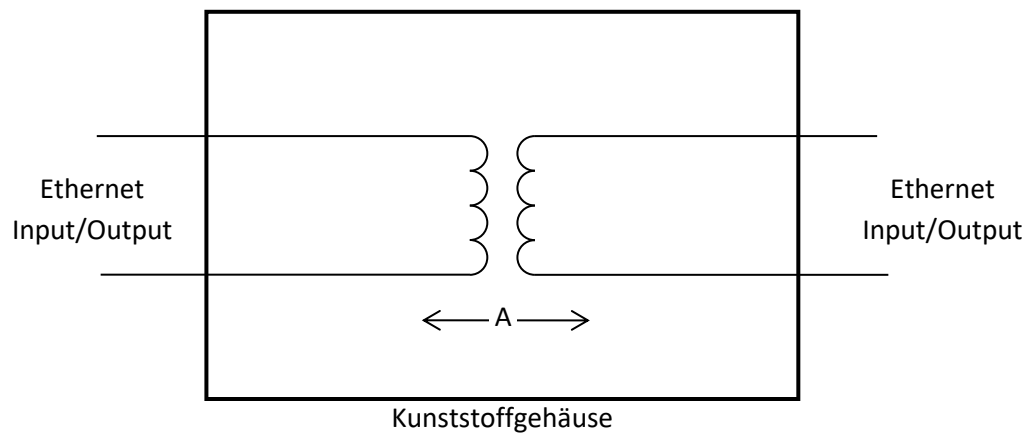
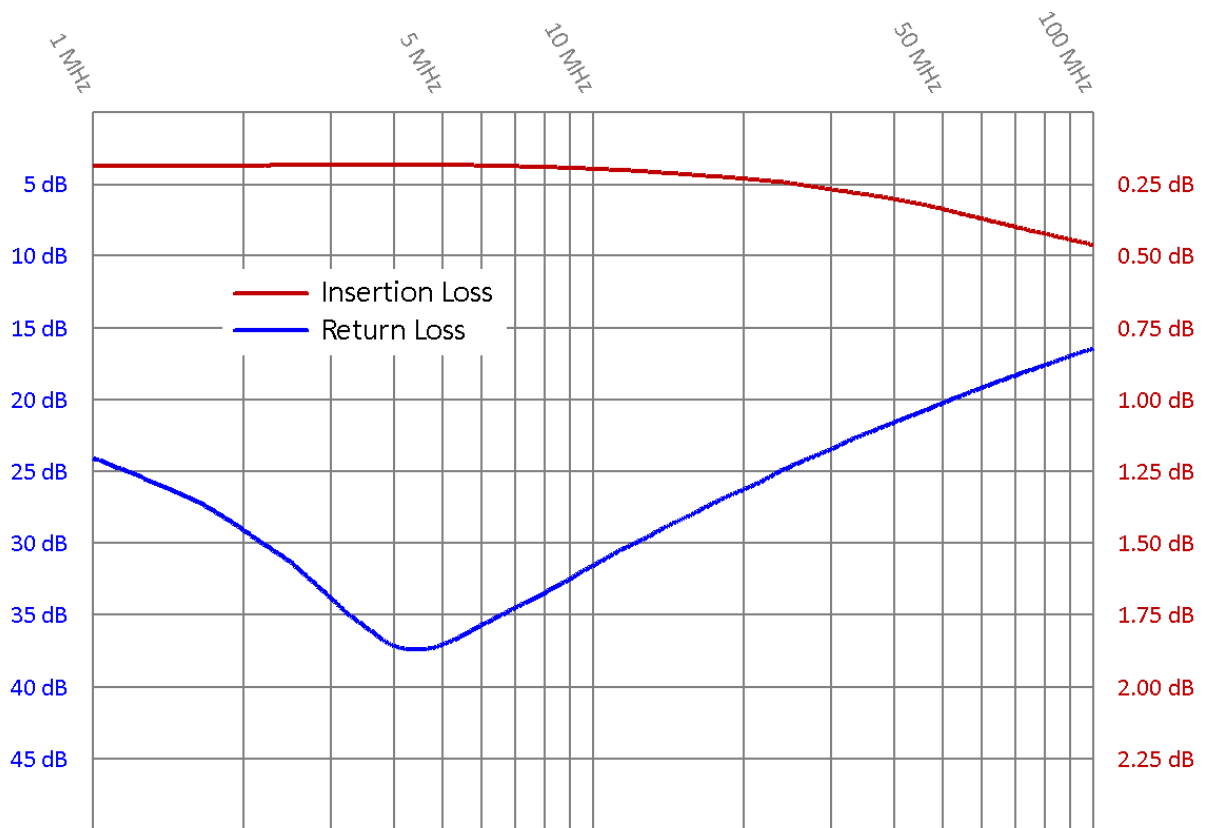

Typische Frequenzgänge für die Einfügedämpfung (Insertion Loss) und die Rückflussdämpfung (Return Loss) eines Netzwerkisolators EMOSAFE EN-85e.

## 10 SCHALTBILD

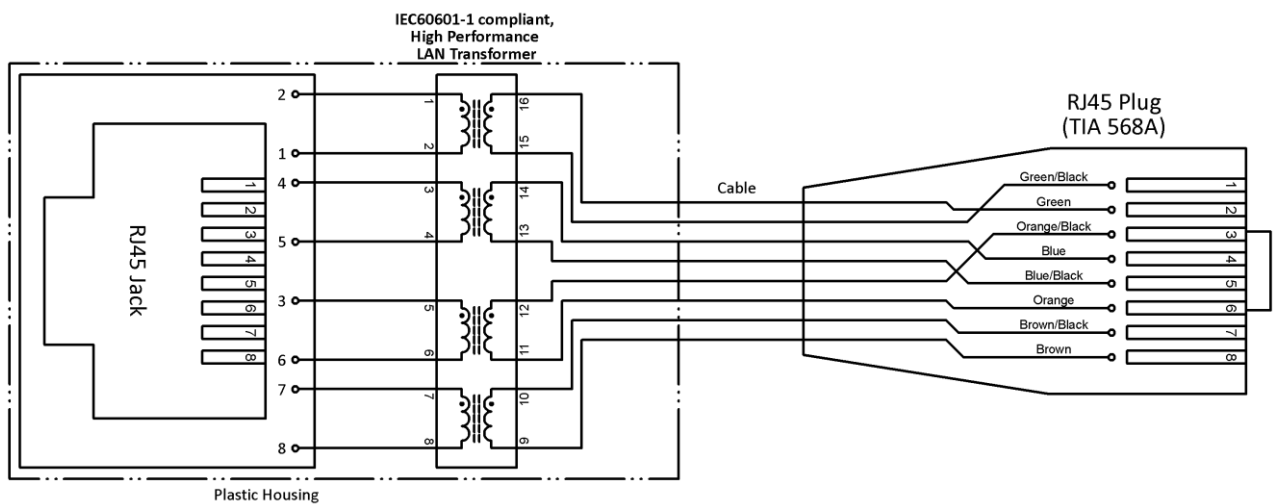

## 11 VERPACKUNG





Packungsinhalt:

- Netzwerkisolator EN-85e
- Installationsanweisung

Auf der Verpackung ist ein Label aufgebracht. Dieses enthält folgende Informationen:

- Artikelbezeichnung
- Stückzahl
- Herstellungsdatum
- Seriennummer
- Die Seriennummer ist als 1D-(Code 128) und 2D-Barcode (Datamatrix) aufgedruckt.

## 12 PRODUKTKENNZEICHNUNGEN

	<p>Die Konformität des Produktes mit allen anwendbaren EU Richtlinien wird durch dieses Zeichen bestätigt.</p>
	<p>Kennzeichnet das Produkt als UL „Recognized Component“; File No. E362969.</p>
	<p>Das Produkt darf nicht über den Hausmüll entsorgt werden.</p>
	<p>Dieses Produkt enthält keine bleihaltigen Substanzen und wurde mit bleifreiem Lot hergestellt.</p>
	<p>Dieses Produkt erfüllt die Anforderungen der aktuellen EU-Richtlinie zur Beschränkung der Verwendung bestimmter gefährlicher Stoffe in Elektro- und Elektronikgeräten.</p>

## 13 WARTUNG

EMOSAFE Netzwerkisolatoren sind bei bestimmungsgemäßem Gebrauch wartungsfrei.

## 14 UMWELTSCHUTZHINWEIS

Dieses Gerät enthält elektronische Bauteile. Es ist nach Ende der Nutzung an den Hersteller zur Entsorgung zurückzusenden.



15

QUALITÄT

EMO Systems unterhält ein zertifiziertes Qualitätsmanagementsystem für Entwicklung und Fertigung nach ISO 9001 und ISO 13485. Jeder Netzwerkisolator wird vor der Auslieferung einer umfangreichen Qualitätsprüfung unterzogen. Unter anderem wird geprüft, ob die erreichten Werte für Leckstrom, Spannungsfestigkeit, Einfügedämpfung (Insertion Loss), Rückflussdämpfung (Return Loss) und Nahübersprechen (NEXT) den Vorgaben entsprechen.

## 16 KONTAKT UND SUPPORT

Bitte entnehmen Sie die aktuellen Kontaktdaten unserem Internetauftritt unter der Adresse

<http://www.emosystems.de/kontakt>

oder senden Sie eine E-Mail an die folgende Adresse:

[support@emosystems.de](mailto:support@emosystems.de)

## 17 RECHTLICHE HINWEISE

Die vorstehenden Informationen in diesem Datenblatt wurden nach bestem Wissen und mit aller Sorgfalt zusammengetragen. Dennoch können wir nicht garantieren, dass diese vollständig fehlerfrei sind. Der Anwender ist für den fachgerechten Einsatz dieses Produktes verantwortlich und haftbar, wir übernehmen keine Haftung. Änderungen dieses Datenblatts behalten wir uns ohne vorherige Ankündigung vor.